

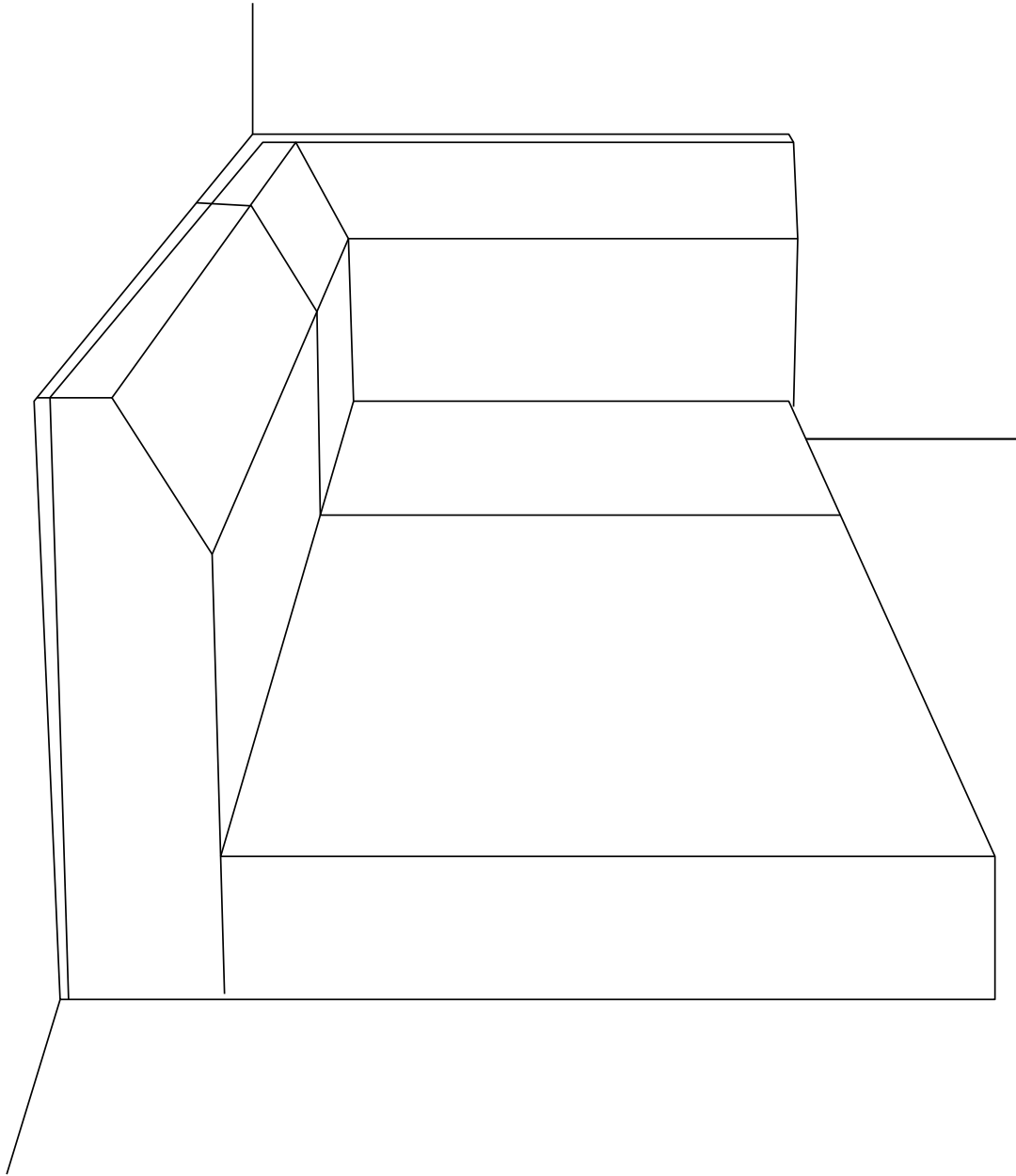

MELLBY
HOME









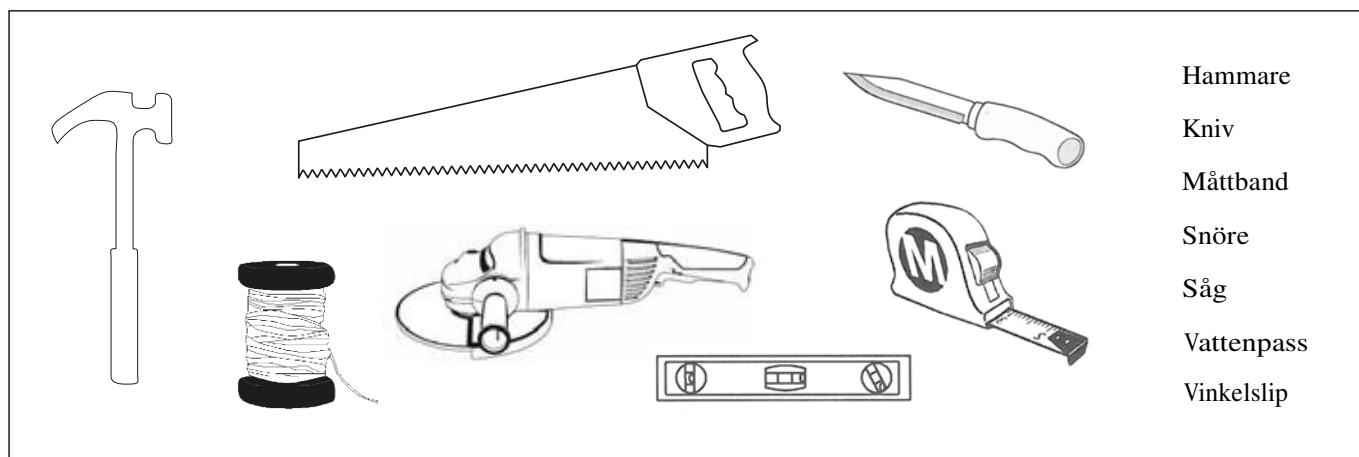



MONTERINGSANVISNING GRUNDPAKET

GARAGE

Verktyg

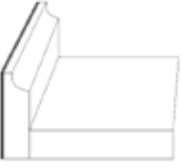

Våra produkter

 <p>Armeringsjärn</p>	 <p>Armeringsnät</p>	 <p>Skarvplåt</p>
 <p>Buntband</p>	 <p>Distans</p>	 <p>Cellplast</p>
 <p>Hulling</p>	 <p>Hörn 90</p>	 <p>Garagejärn</p>
 <p>Sockelelement L</p>	 <p>Syllbalk</p>	 <p>Monteringsbleck</p>

Grundläggning

1. Sätt ut, schakta och lägg ut fiberduk på ett dränerande lager grus eller makadam. Fyll på med makadam och packa med padda. Lägg ut ett tunt lager fingrus som sockelelementet ska vila på. Börja montera.
2. Mät upp alla vinklar och diagonaler, var noggrann med kryssmätningen så undviker du många problem. Eventuellt måste kommunen utföra eller kontrollera utsättningen.
3. Börja monteringen med hörnen.

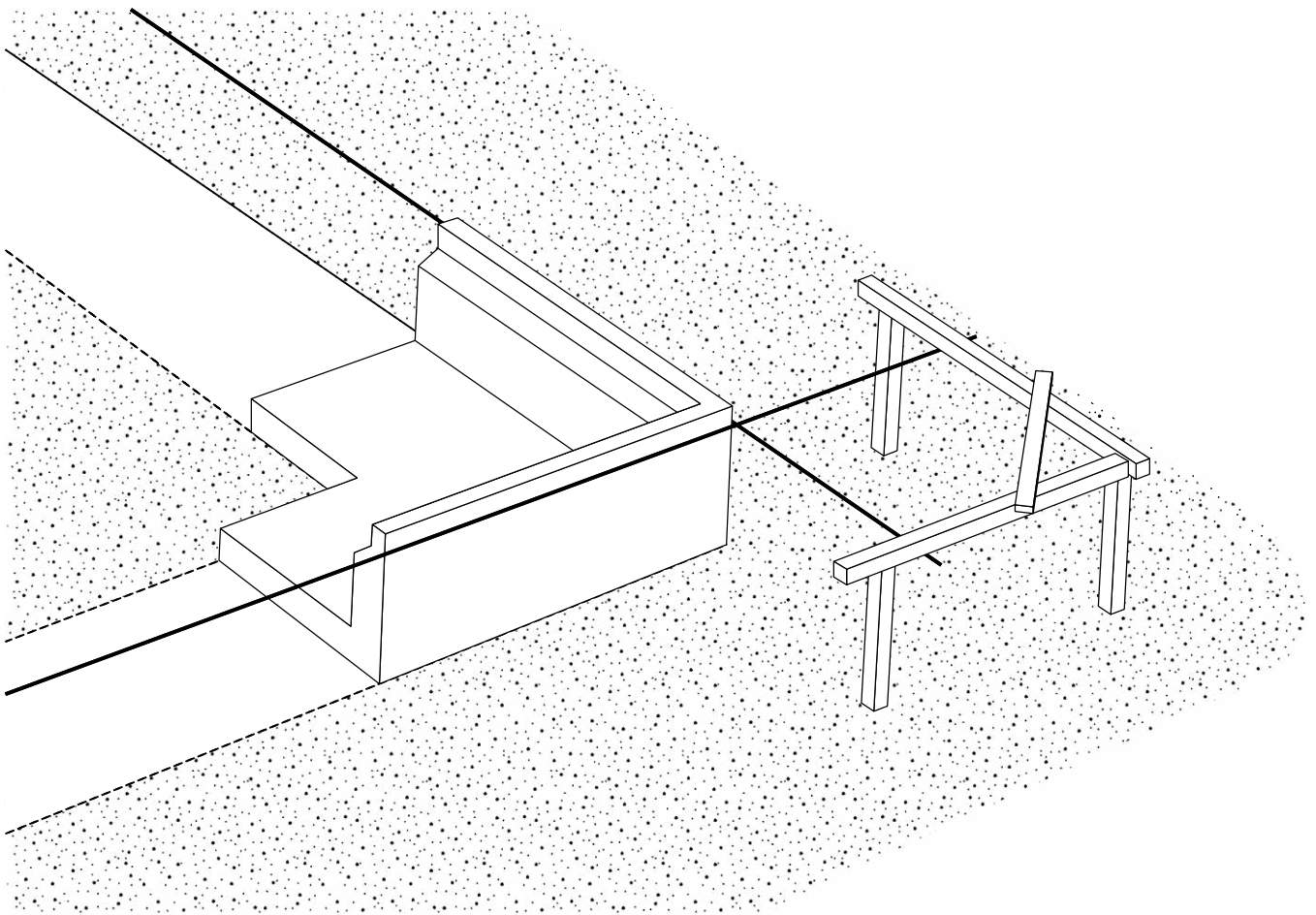

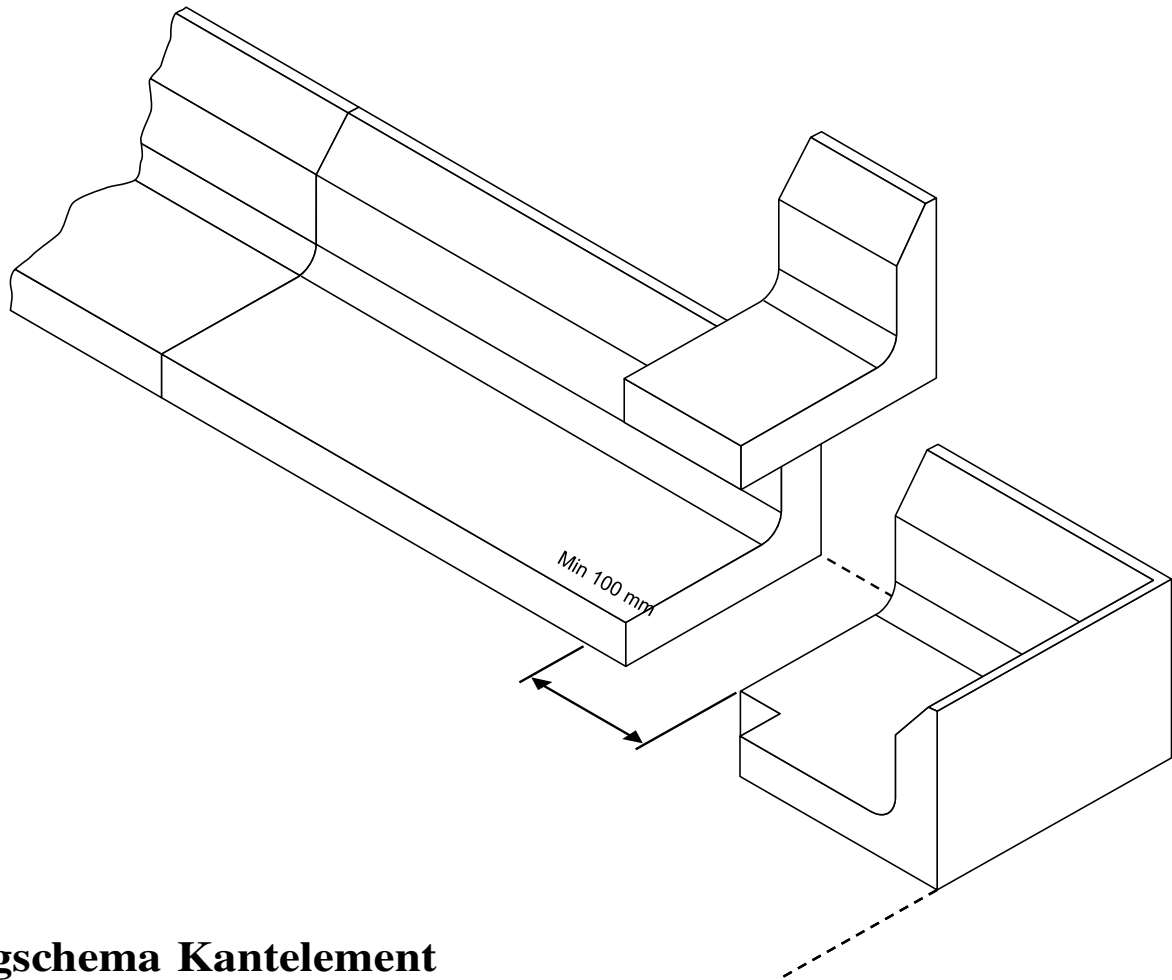

Läggschema Kantelement

EXEMPEL:
60x60
17x1200 LEV.

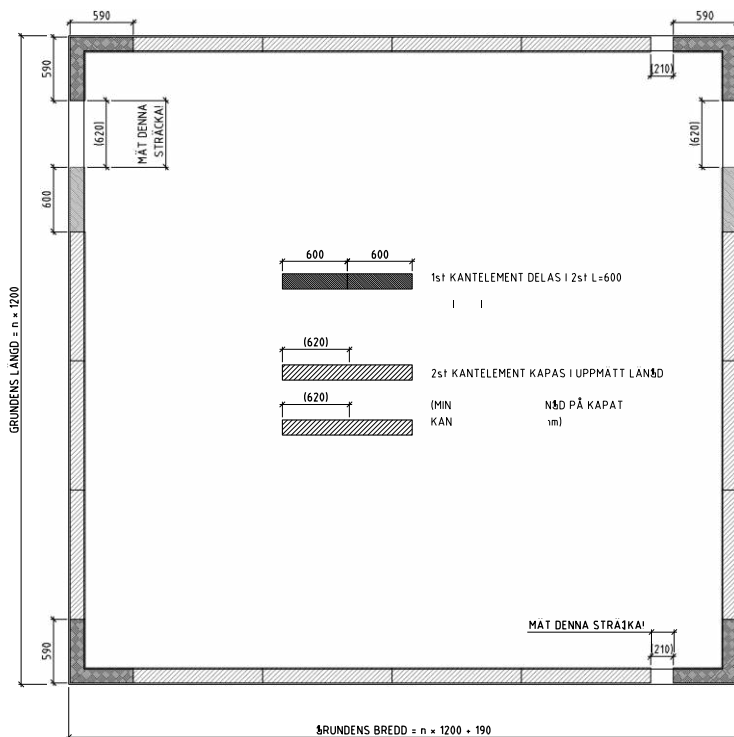

EXEMPEL:
42x60
14x1200 LEV.

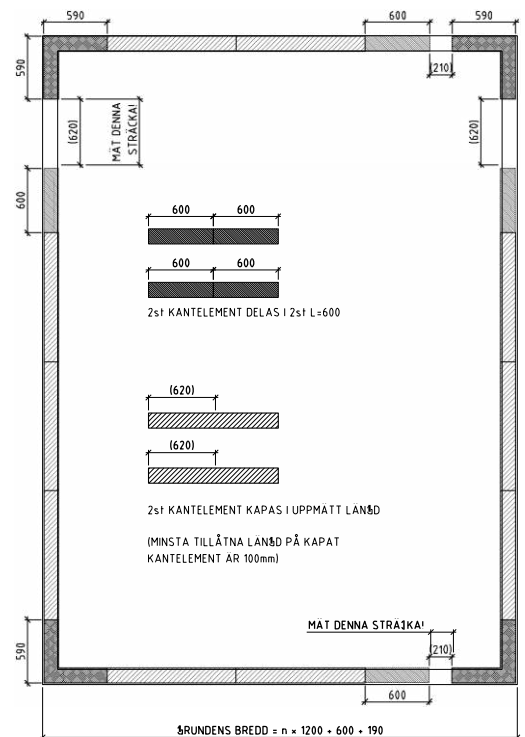

Kapning

När ett sockelelement ska kapas, använd vinkelslip med coromant klinga eller likvärdigt.

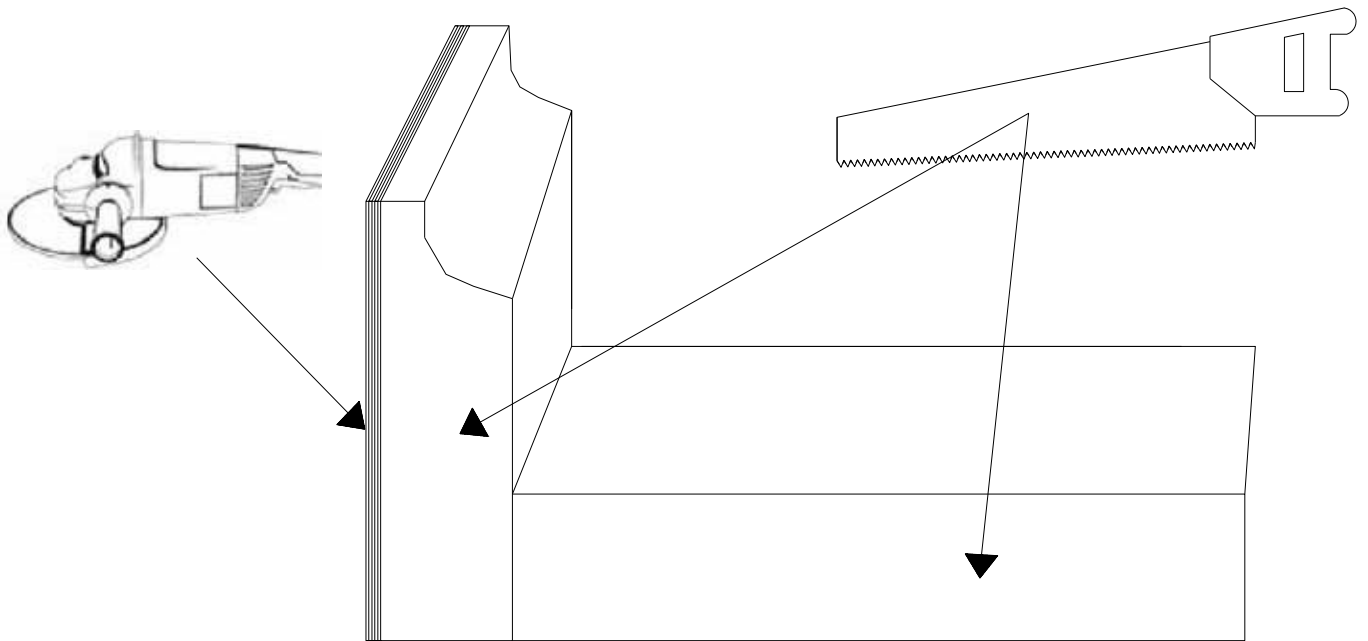

Skarvplåt

Montera skarvplåt, 1-2 st/block.

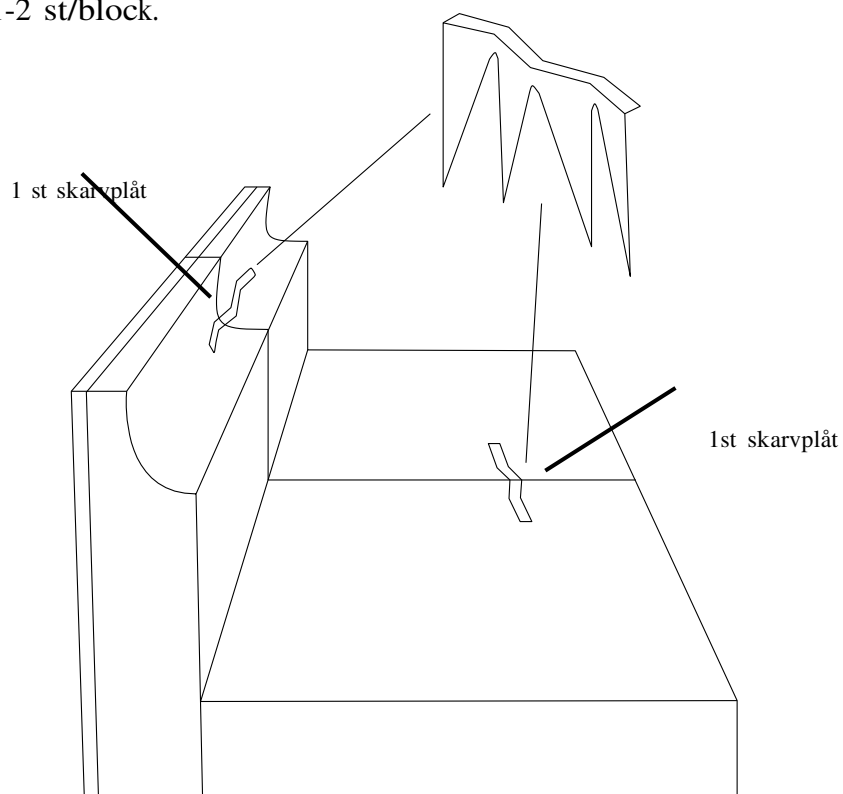

Hulling och Cellplast

Lägg ut cellplast och montera hulling, ca 2 st/cellplastskena.

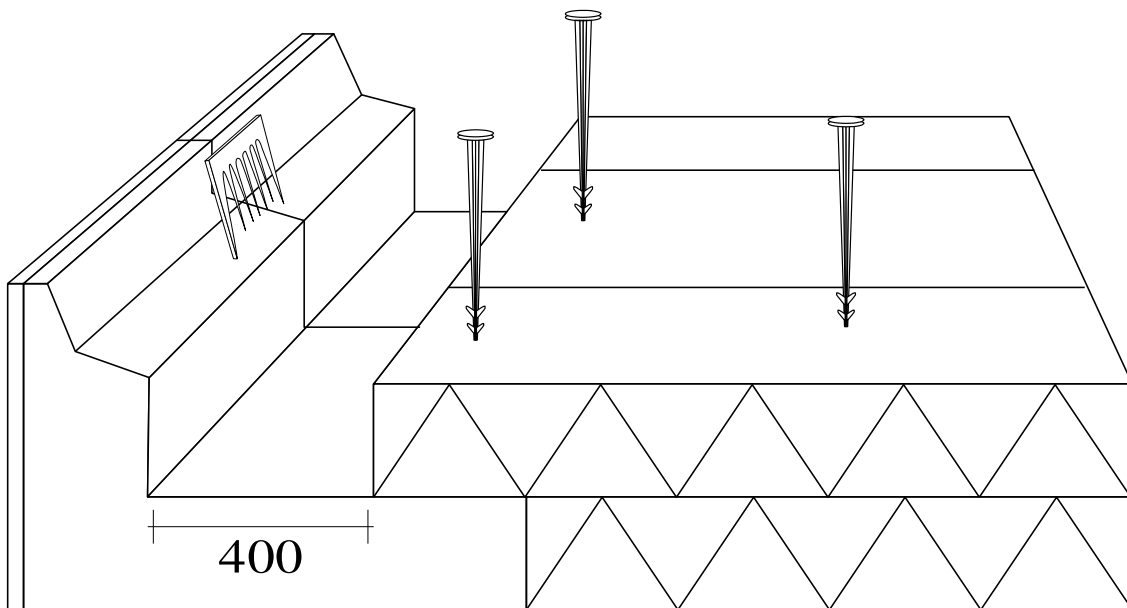

OBS!

Vid inkörning på långsida, se [Bilaga 1](#). Förstärkning av kantelement

Port L-300

Socketelementet kapas så att garagejärnet ligger ca 20 mm under plattan. Plattan ska falla ut mot garagejärnet.

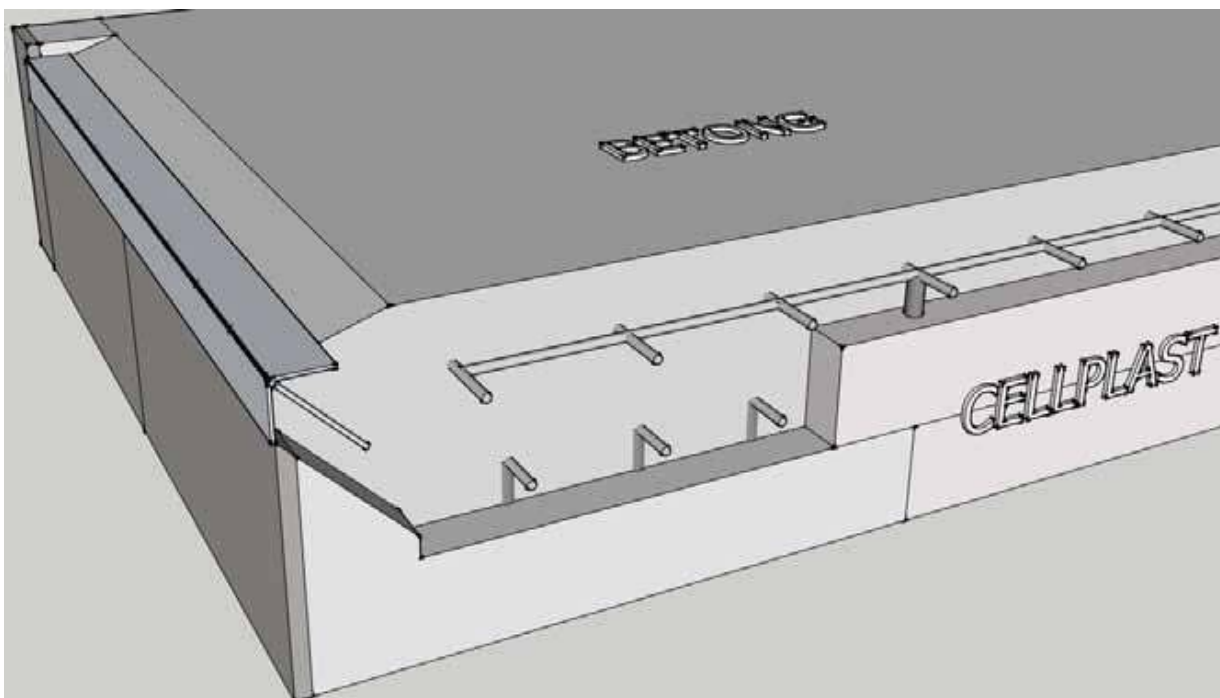

Port L-400

Socketelementet kapas så att garagejärnet ligger ca 20 mm under plattan. Plattan ska falla ut mot garagejärnet.

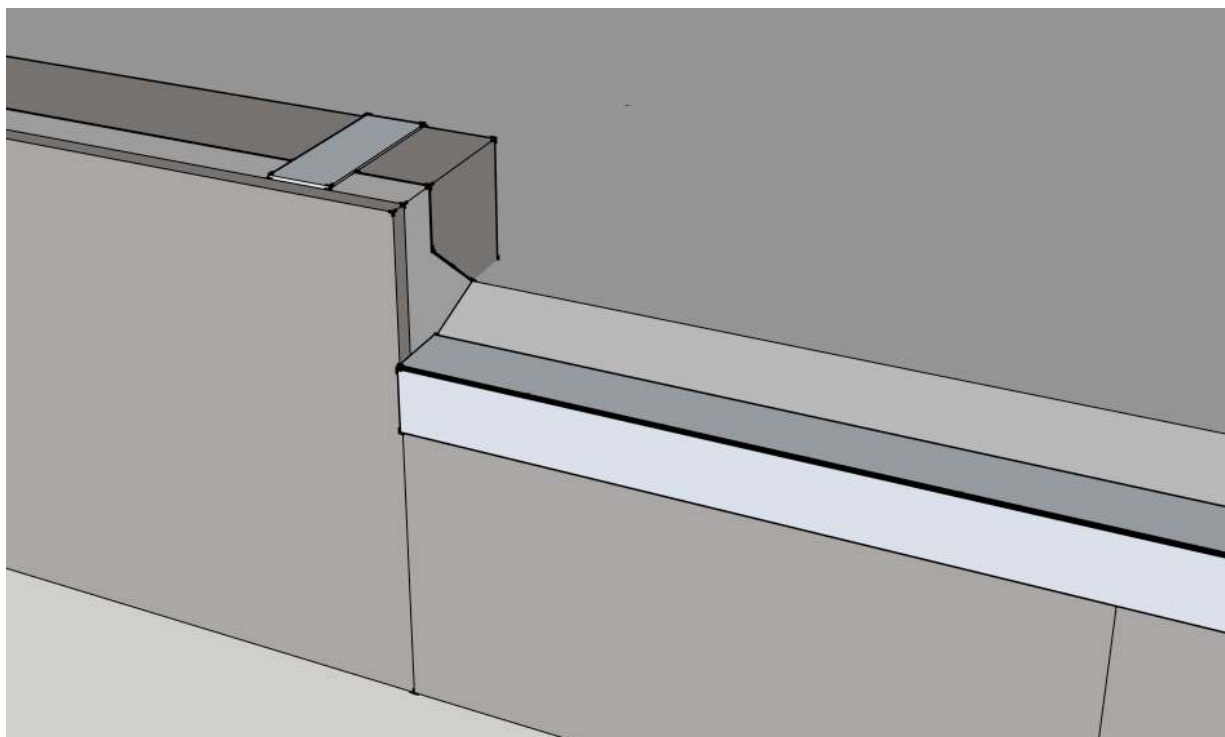

Port L-400 montering garagejárn

Montera en bräda för att få en jämn yta mellan socketelement och garagejárn.

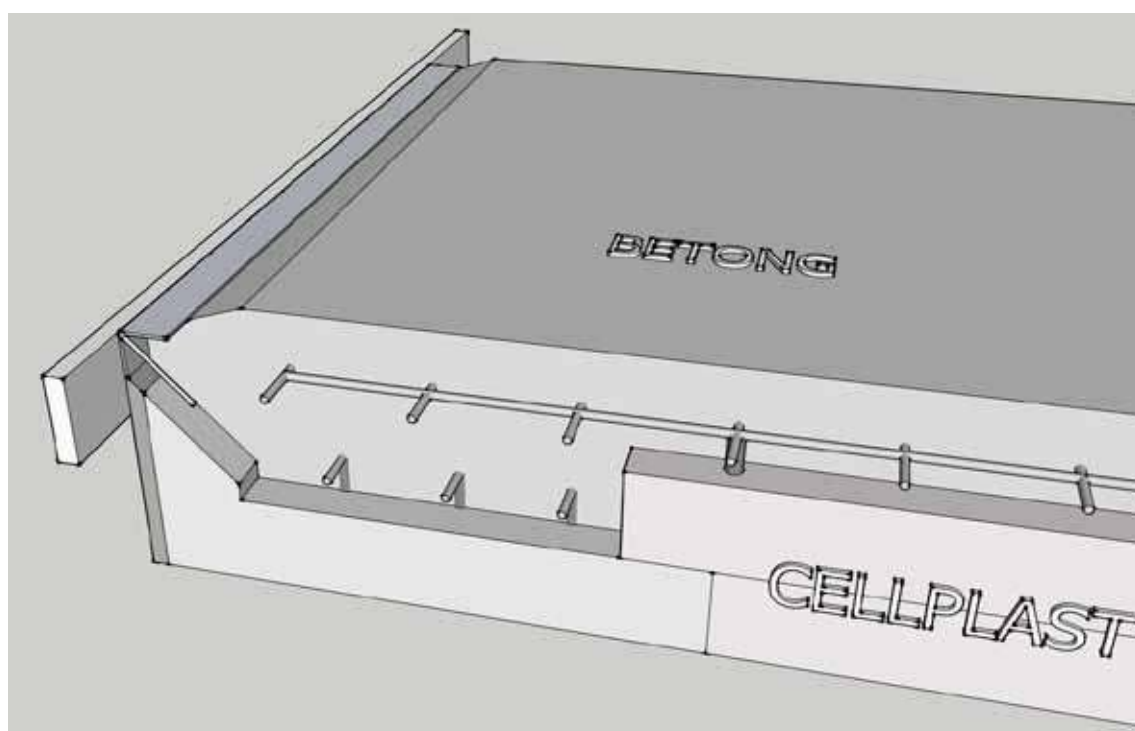

Dörr L-300

Skär bort cellplast så betongen kommer ända ut.

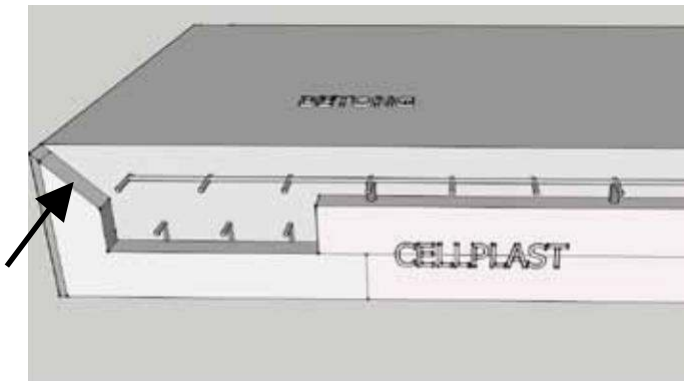

Dörr L-400 urfasning

Kapa ner sockelelementet 100 mm. Skär bort cellplast så betongen kommer ända ut.

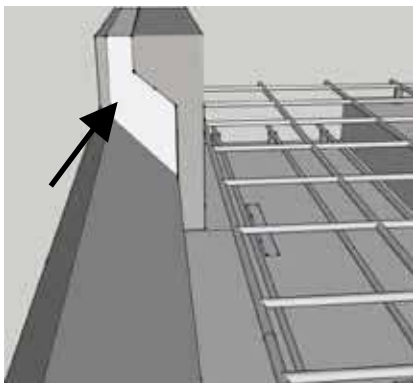

Monterings syllbalk

Syllbalk monteras med 2 st monteringsbleck.

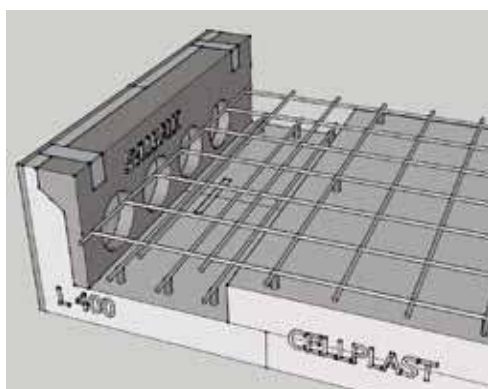

Jacka ur hörnblocket

Jacka ur cellplasten ur hörnblocket enligt bild så att syllbalken från långsidan går in mot hörnet.

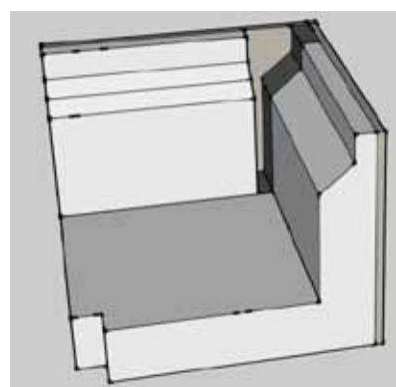

Armering

Lägg 3 stycken järn i voten och mattor över hela ytan. Bind ihop med buntband.

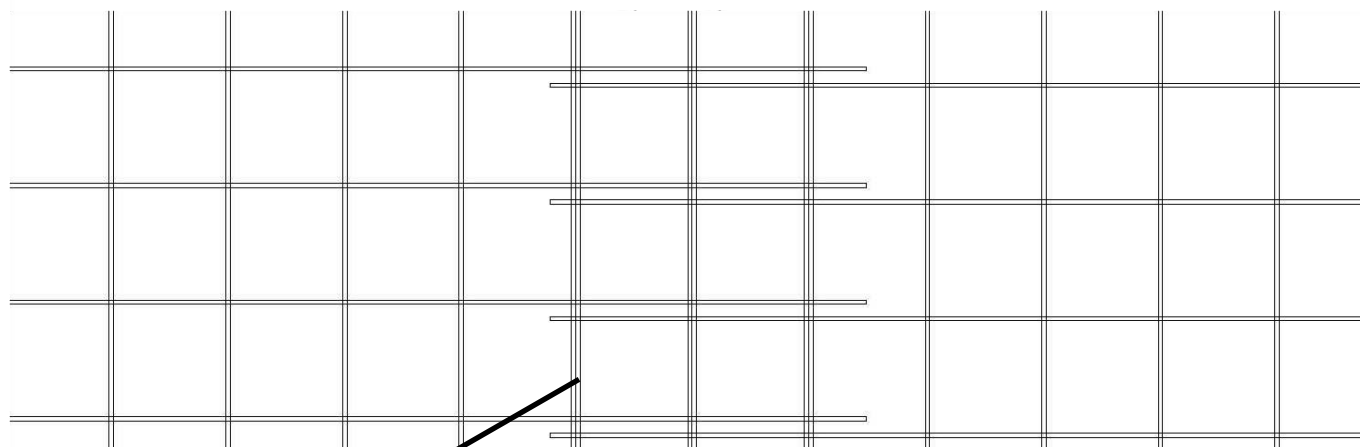
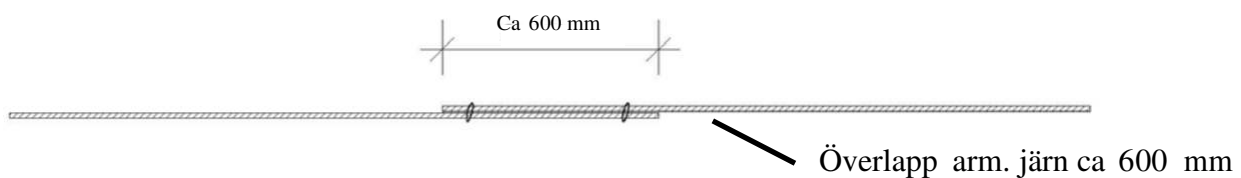
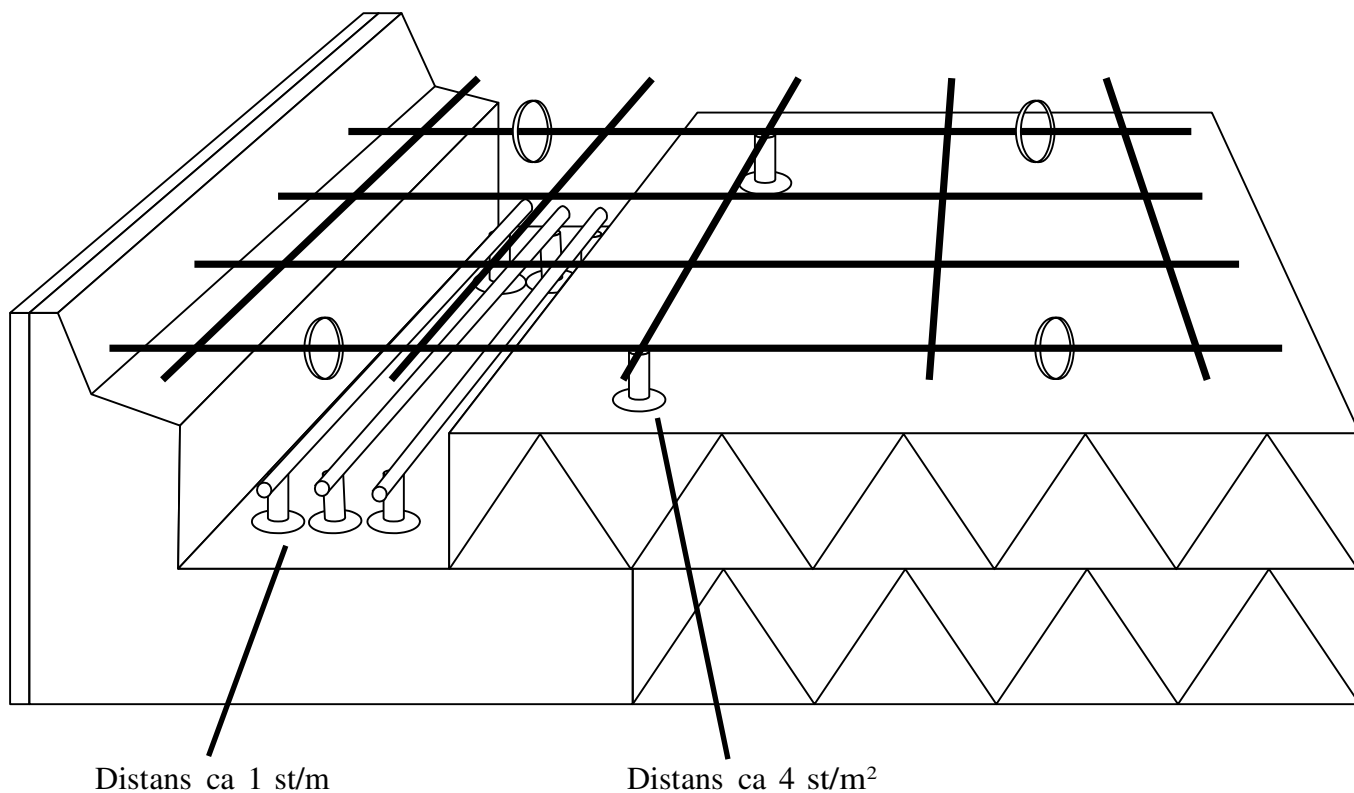

Överkantsarmering för L300 och L400 (leverans till större garage)

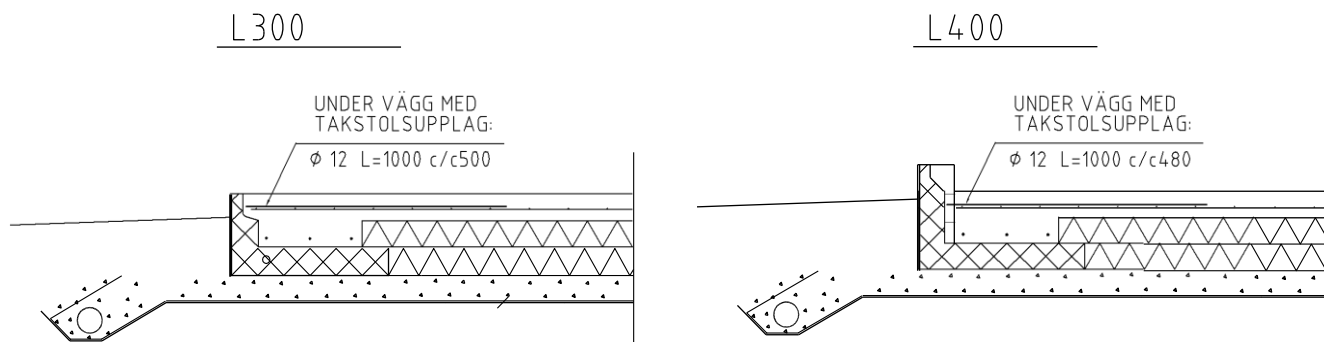

Grundsektion - Platta på mark L-300

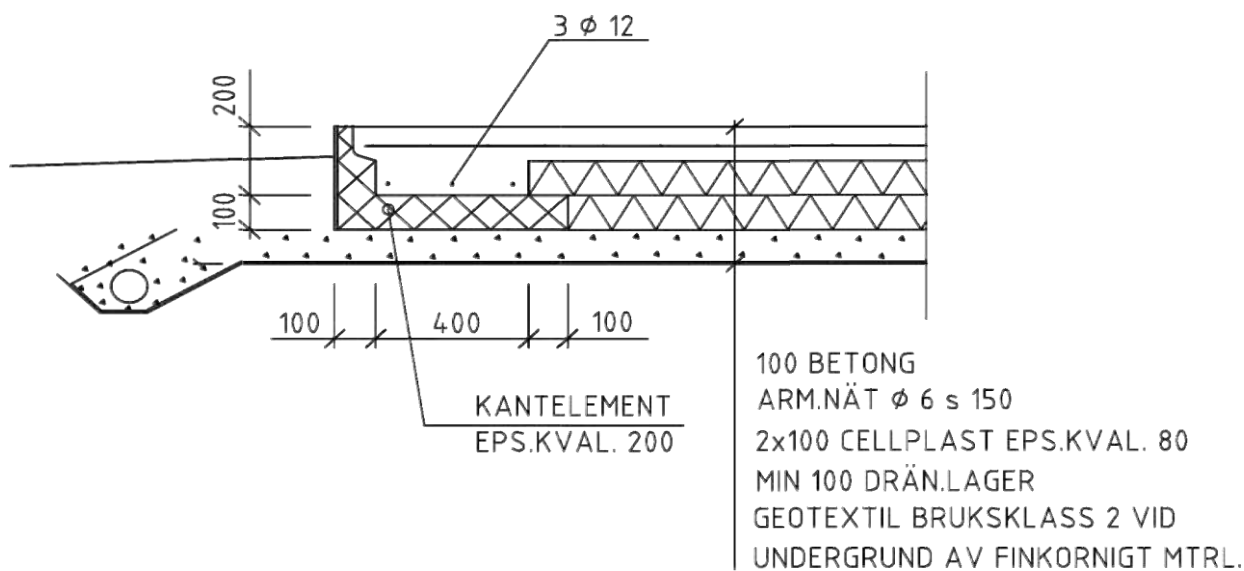

Grundsektion - Platta på mark L-400

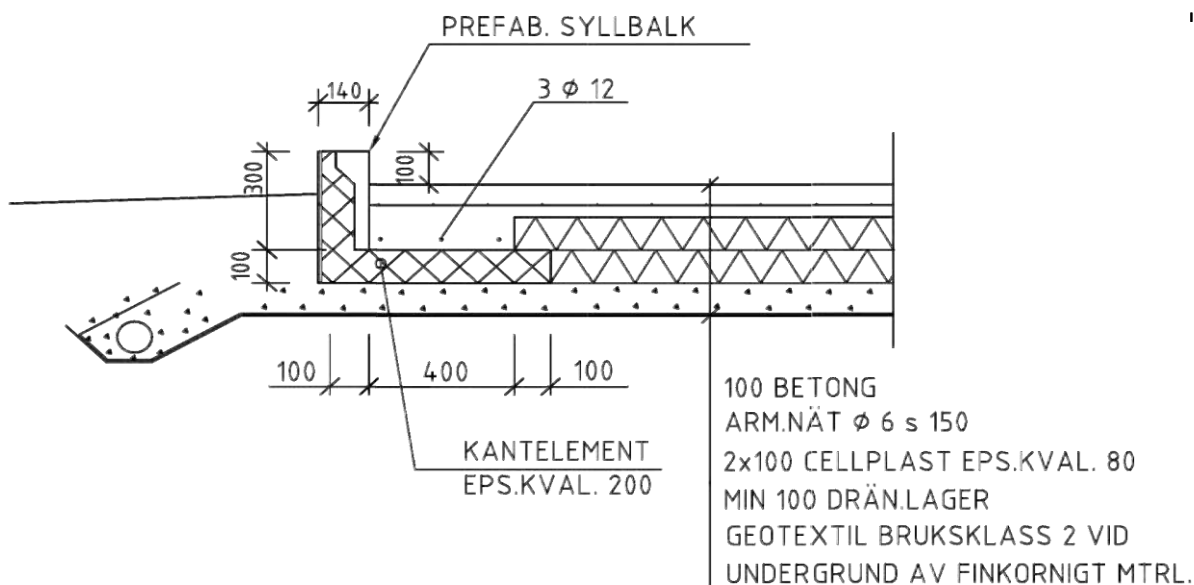

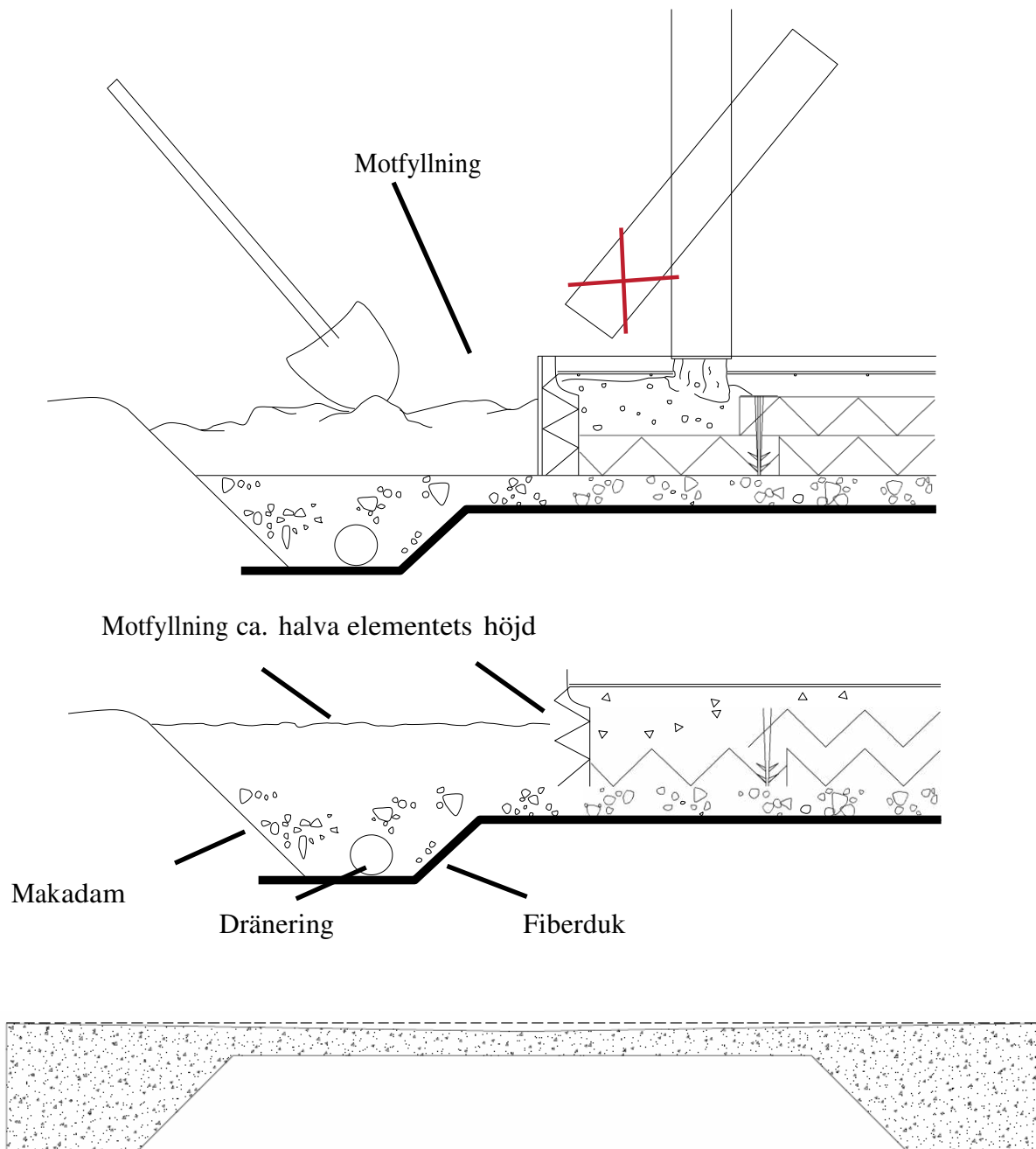

Tips vid gjutning

Fyll voten närmast kantelementet upp till markisoleringens ovkant och vibrera. Från kantelementen och ca 1m ut på plattan fyller man på så ytan hamnar 10mm över tänkt golvhöjd (OBS ej vid garageport). Fyll sedan på med betong så att ytan hamnar ca 10mm under tänkt golvhöjd. Vibrera sedan hela plattan. På detta sätt formar du plattan så det blir fall mot mitten av plattan (se Bild 1 ovan) och vatten blir ej ståendes vid väggarna.

Grunden är nu klar för gjutning

- Eftervattna betongen för att undvika sprickor.
- Täck ytor med plastfolie, extra viktigt vid starkt solsken och blåst.
- Upprepa momentet flera gånger under 2-3 veckor.

Bilaga 1: Förstärkning av kantelement L400 och L500 vid inkörning på långsida.

På grund av upplagstrycket som kommer ner i portsidostyckena ska kantelementet förstärkas.

Skär bort cellplasten ca 150mm in från portöppningen, betongen på utsidan av kantelementet ska vara kvar.

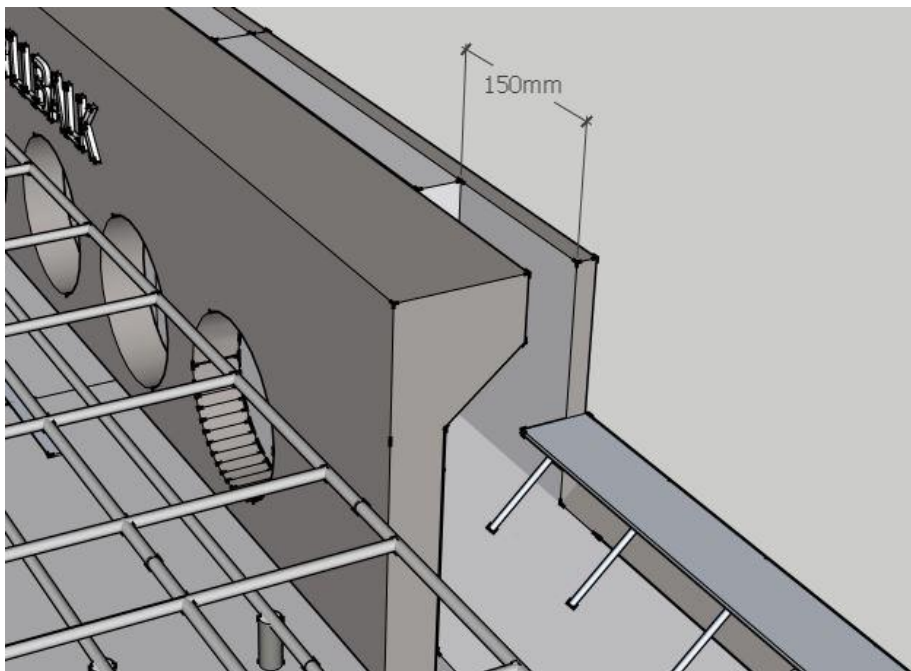

Tillverka nedan visade detaljer av armeringsjärn. Måtten är ca mått

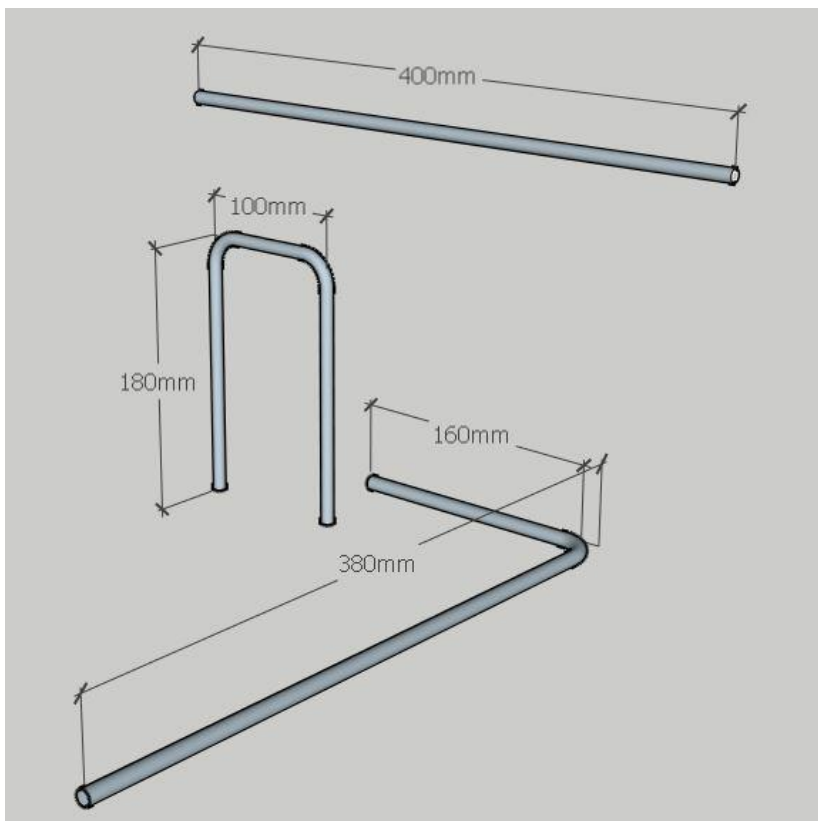

Naja samman det raka järnet med garagejärnets pinnar, naja sedan fast bygeln i det raka järnet.

Naja fast vinkeln i armeringsmattan så att den korta änden går in i urjackningen.

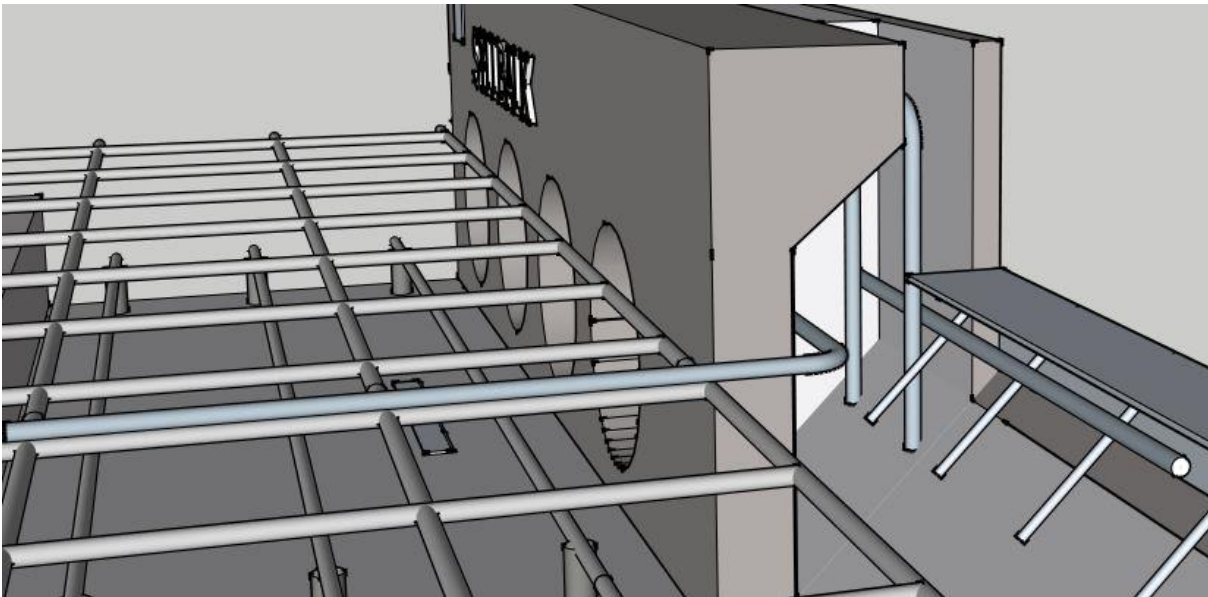

Följ i övrigt monteringsanvisningen för grund.

När betongen har kommit på plats sätts ett mothåll för att sedan kunna fylla urjackningen med betong.

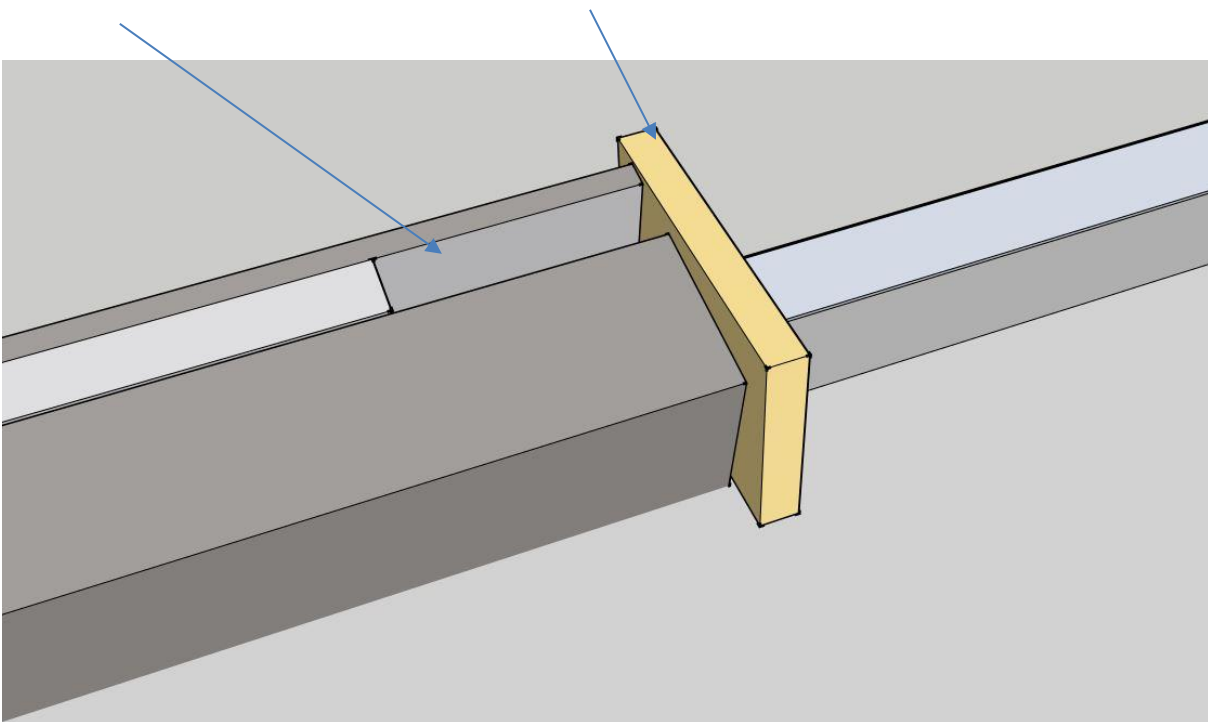

Armeringen får inte vara synlig, täckande betongskikt ska vara 30mm.



**MELLBY
HOME**

Mellby Garage AB, Lindbladsvägen 3 B, 447 37 Vårgårda

Hemsida www.mellbyhome.com - E-post
info.sv@mellbyhome.com

Telefon 0322-418 00